

# Tehnisko datu lapa

## Augšējās daļas salaiduma vietu pārsegums

Preces numurs: 6113030

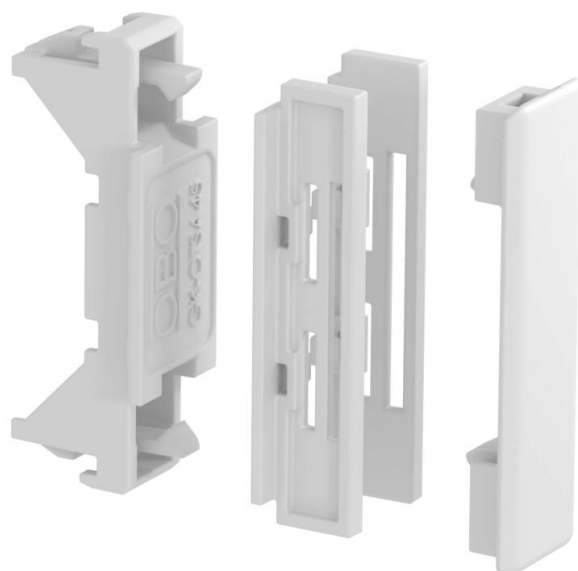

Salaiduma vietu pārsegums Rapid 45-2 ierīču montāžas kanālu augšējo daļu šķautņu noslēpšanai un precīzai pievienošanai pie iebūvētajām Modul 45® ierīcēm.



Polikarbonāts/Acrylnitril-Butadien-Styrol

### Pamatdati

Preces numurs	6113030
Tips	GK-OTSA45RW
Apzīmējums 1	Vāks savienojumam
Apzīmējums 2	priekš Rapid 45-2 vāka
Ražotājs	OBO
Izmērs	48x20x20
Krāsa	dzidri balts; RAL 9010
Materiāls	Polikarbonāts/Acrylnitril-Butadien-Styrol
Mazākā VK vienība	6
Daudzuma mērvienība	Gabals
Svars	0,624 kg
Svara vienība	kg/100 gab.

# Tehnisko datu lapa

## Augšējās daļas salaiduma vietu pārsegums

Preces numurs: 6113030



### Izmēri

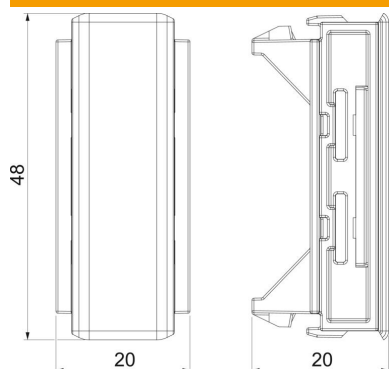

Garums	20 mm
Platums	48 mm
Augstums	20 mm

### Tehniskie dati

Izpildījums	Augšējās daļas griezuma aizklāšana
Stiprinājuma veids	uzstiprināms
Forma	Simetrisks
paredzēts kanāla augstumam	53 mm
Nesatur halogēnus	jā
Augšējās daļas platums	45 mm
Aizsardzības veids	IP40
Aizsardzības pakāpes IK kods	IK08
Izmantošanas temperatūras diapazons maks.	60 °C
Izmantošanas temperatūras diapazons min.	-15 °C